



MWLG 55 -12EV 12V 55Ah

Zgodność z normami

PN -EN 60896 -21:2007
PN -EN 60896 -22:2007
PN -EN 61056 -1:2008
PN -EN 61056 -2:2003(U)
PN -E -83016:1999

Bezobsługowe akumulatory żelowe **MW Power** serii **MWLG** wykonane są w technologii **VRLA-GEL (elektrolit w postaci żelu z separatorem PVC-SiO₂ z wewnętrzną rekombinacją gazów)**. Przeznaczone są głównie do pracy cyklicznej oraz tam gdzie występują głębokie rozładowania np. instalacje PV, pojazdy elektryczne, maszyny czyszczące, wózki golfowe i inwalidzkie, zasilanie łodzi elektrycznych i campingów. Mogą być także stosowane w instalacjach zasilania awaryjnego np. UPS, oświetlenie awaryjne, systemy automatyki. Dla głębokości rozładowania do 50% do 1000 cykli pracy. Projektowany czas życia do **12-15** lat dla 20-25 °C.



Specyfikacja

Napięcie nominalne	12V	
Pojemność nominalna	55,0 Ah	
Wymiary	Długość	230 mm
	Szerokość	138 mm
	Wysokość	208 mm
	Wysokość całkowita	213 mm
Obudowa ABS/(UL94 -HB) opcjonalnie UL94 -V0		
Waga	17,5 kg	

Charakterystyka

Pojemność dla 25°C i napięcia odciążenia 10,5V	20h	55 Ah
	10h	51 Ah
	1h	33 Ah
Rezystancja wewn.	akum. naład.	10 m Ω
Pojemność	dla +20 °C	100%
	dla +0 °C	85%
	dla -15 °C	65%
Samorozładowanie	3 m -ce	91%
	6 m -cy	82%
	12 m -cy	64%
Terminal	Śruba M6	
Ładowanie	Buforowe	13,50 - 13,80V
	Cykliczne	14,20 - 14,50V
Max. prąd ładowania	12,0 A	
Max. prąd rozładowania	550 A (5 sek.)	
Temperatury pracy: Rozładowanie: -20°C ÷ 50°C Ładowanie: -20°C ÷ 50°C Przechowywanie: -20°C ÷ 50°C		

Wymiary

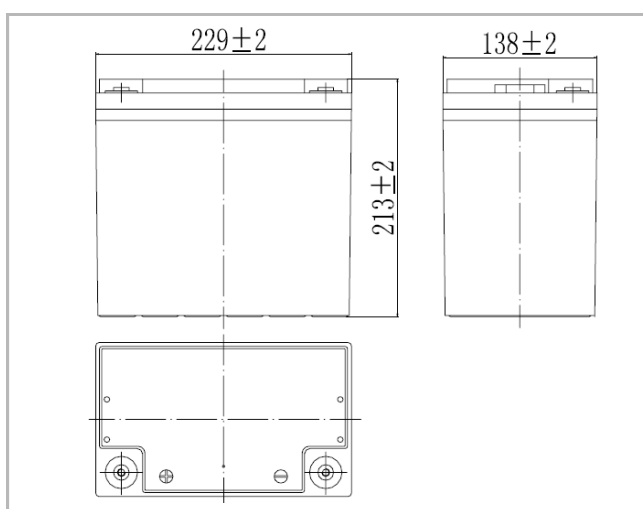

Ch-ka rozładowania w temp. 25 °C

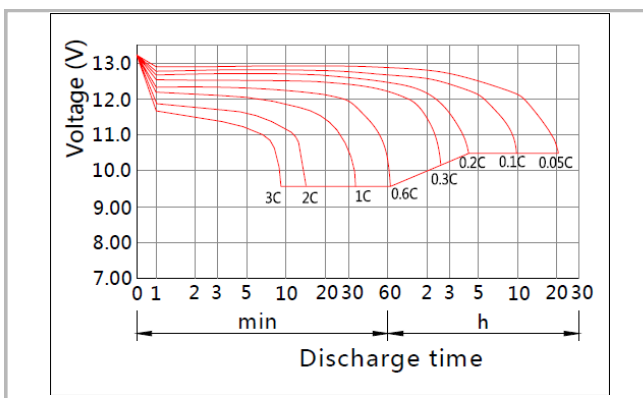

Terminal

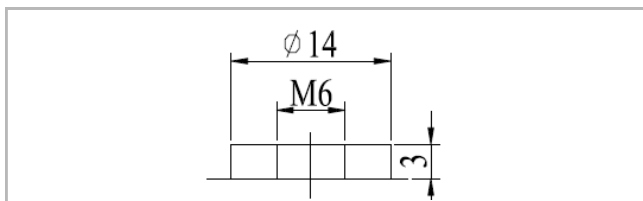



MWLG 55-12EV

12V 55Ah

Zgodność z normami

PN-EN 60896-21:2007
 PN-EN 60896-22:2007
 PN-EN 61056-1:2008
 PN-EN 61056-2:2003(U)
 PN-E-83016:1999

Zależność ilości cykli do głębokości rozładowania

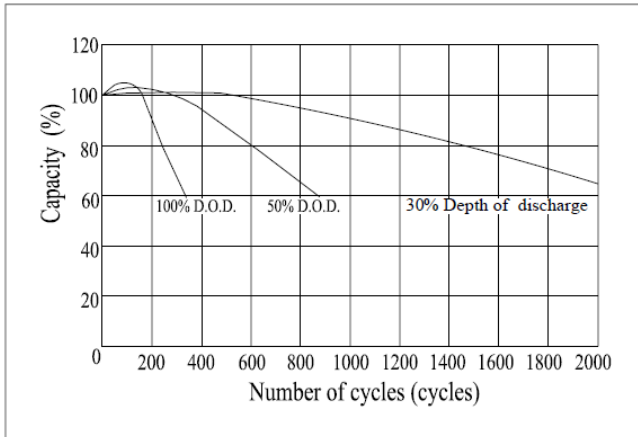

Charakterystyka napięcia ładowania względem temperatury

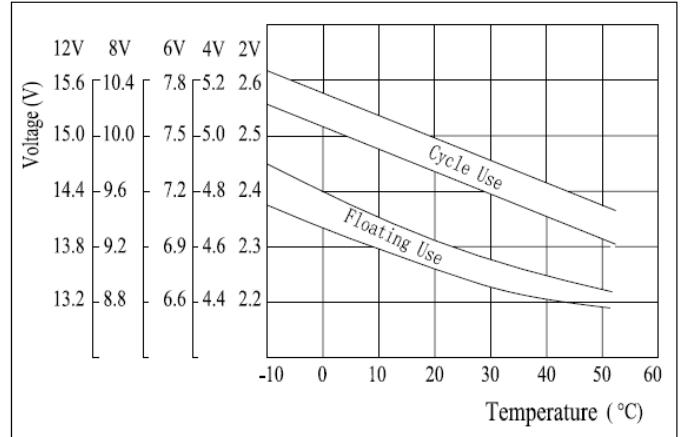

Zależność lat życia od temperatury

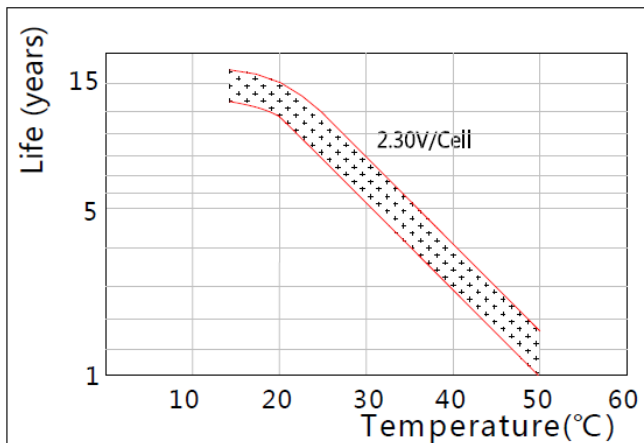

Charakterystyka ładowania

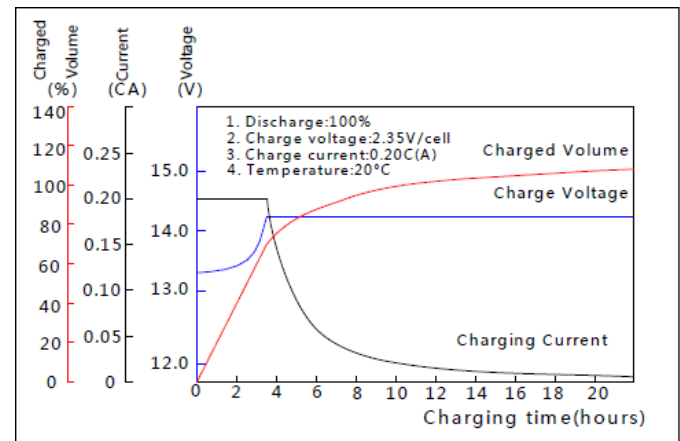

Stałoprądowa charakterystyka rozładowania (A, 25°C)

F.V/TIME	10min	15min	30min	60min	2h	3h	4h	5h	8h	10h	20h
9.60V	86.4	75.9	51.5	32.6	18.8	13.18	10.49	9.09	6.17	5.15	2.80
9.90V	83.8	74.1	50.5	32.1	18.6	13.11	10.43	9.03	6.13	5.14	2.79
10.2V	80.3	71.3	48.9	31.3	18.5	13.02	10.36	8.97	6.09	5.13	2.79
10.5V	76.9	68.9	47.7	30.7	18.2	12.93	10.29	8.91	6.05	5.10	2.77
10.8V	72.5	65.3	46.0	29.7	17.7	12.54	9.98	8.64	5.87	5.06	2.75

Stalomicowa charakterystyka rozładowania (Watt, 25°C)

F.V/TIME	10min	15min	30min	60min	2h	3h	4h	5h	8h	10h	20h
9.60V	948	847	587	376	218	156	124	108	73.7	61.8	33.8
9.90V	920	827	575	370	217	155	123	107	73.2	61.7	33.7
10.2V	882	796	558	361	215	154	122	107	72.7	61.5	33.6
10.5V	844	769	544	354	212	153	122	106	72.2	61.1	33.4
10.8V	796	728	524	343	207	148	118	103	70.1	60.7	33.2