



## MWLG 65 -12EV 12V 65Ah

Zgodność z normami

PN -EN 60896 -21:2007  
PN -EN 60896 -22:2007  
PN -EN 61056 -1:2008  
PN -EN 61056 -2:2003(U)  
PN -E -83016:1999

Bezobsługowe akumulatory żelowe **MW Power** serii **MWLG** wykonane są w technologii **VRLA-GEL (elektrolit w postaci żelu z separatorem PVC-SiO<sub>2</sub> z wewnętrzną rekombinacją gazów)**. Przeznaczone są głównie do pracy cyklicznej oraz tam gdzie występują głębokie rozładowania np. instalacje PV, pojazdy elektryczne, maszyny czyszczące, wózki golfowe i inwalidzkie, zasilanie łodzi elektrycznych i campingów. Mogą być także stosowane w instalacjach zasilania awaryjnego np. UPS, oświetlenie awaryjne, systemy automatyki. Dla głębokości rozładowania do 50% do 1000 cykli pracy. Projektowany czas życia do **12-15 lat** dla 20-25 °C.



### Specyfikacja

Napięcie nominalne	12V	
Pojemność nominalna	65,0 Ah	
Wymiary	Długość	350 mm
	Szerokość	167 mm
	Wysokość	179 mm
	Wysokość całkowita	179 mm
Obudowa ABS/(UL94 -HB) opcjonalnie UL94 -V0		
Waga	21,0 kg	

### Charakterystyka

Pojemność dla 25°C i napięcia odciążenia 10,5V	20h	65,0 Ah
	10h	60,2 Ah
	1h	38,5 Ah
Rezystancja wewn.	akum. naład.	6 mΩ
Pojemność	dla +20 °C	100%
	dla +0 °C	85%
	dla -15 °C	65%
Samorozładowanie	3 m -ce	91%
	6 m -cy	82%
	12 m -cy	64%
Terminal	Śruba M6	
Ładowanie	Buforowe	13,50 -13,80V
	Cykliczne	14,20 -14,50V
Max. prąd ładowania	14,0 A	
Max. prąd rozładowania	530 A (5 sek.)	
Temperatury pracy: Rozładowanie: -20°C ÷ 50°C Ładowanie: -20°C ÷ 50°C Przechowywanie: -20°C ÷ 50°C		

### Wymiary

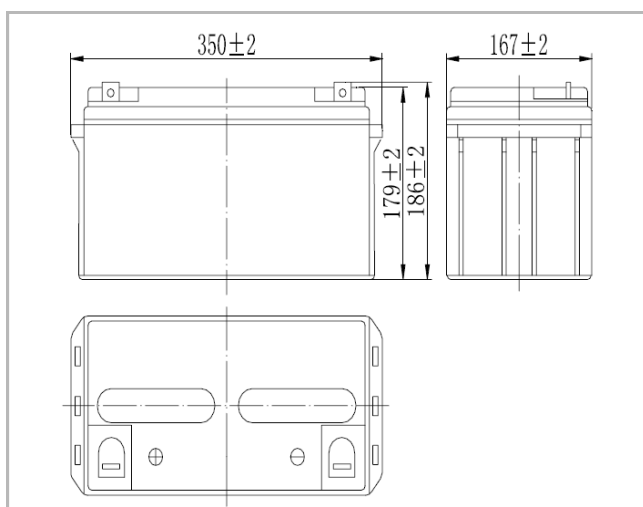

### Ch -ka rozładowania w temp. 25 °C

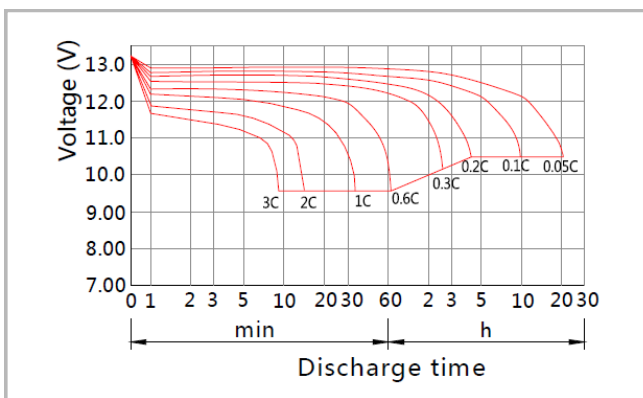

### Terminal

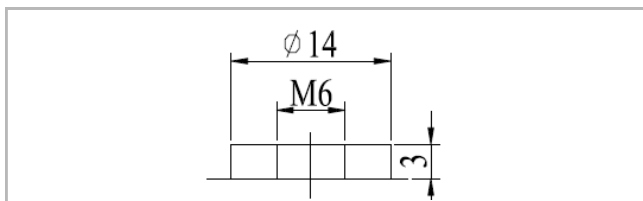



# MWLG 65-12EV

## 12V 65Ah

Zgodność z normami

PN-EN 60896-21:2007  
 PN-EN 60896-22:2007  
 PN-EN 61056-1:2008  
 PN-EN 61056-2:2003(U)  
 PN-E-83016:1999

Zależność ilości cykli do głębokości rozładowania

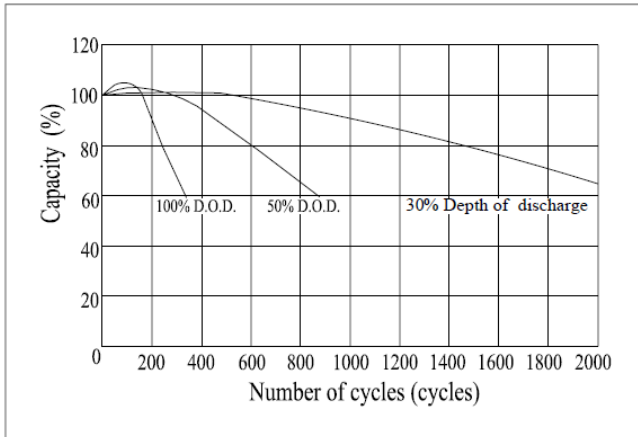

Charakterystyka napięcia ładowania względem temperatury

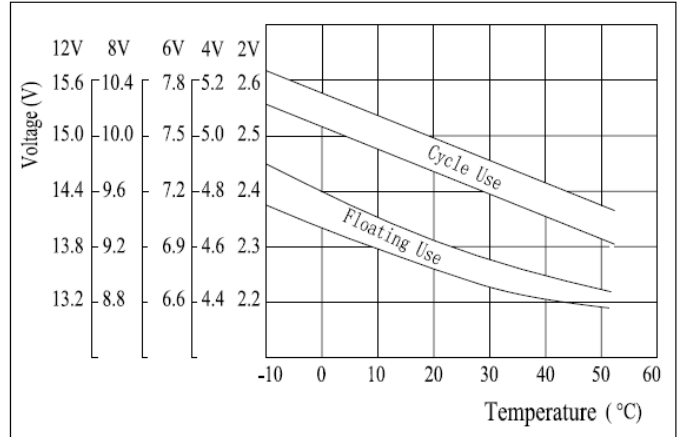

Zależność lat życia od temperatury

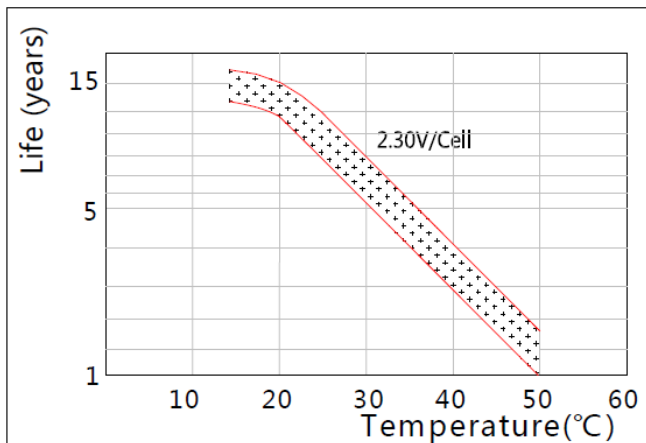

Charakterystyka ładowania

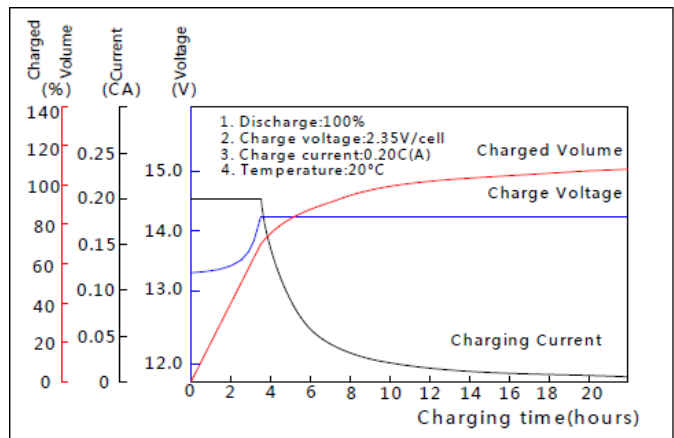

Stałoprądowa charakterystyka rozładowania (A, 25°C)

F.V/TIME	10min	15min	30min	60min	2h	3h	4h	5h	8h	10h	20h
9.60V	102	89.7	60.8	38.5	22.2	15.58	12.40	10.74	7.29	6.09	3.31
9.90V	99.0	87.5	59.6	38.0	22.0	15.49	12.33	10.68	7.25	6.08	3.30
10.2V	94.9	84.3	57.8	37.0	21.8	15.38	12.24	10.60	7.20	6.06	3.29
10.5V	90.8	81.4	56.4	36.3	21.5	15.28	12.16	10.53	7.15	6.02	3.27
10.8V	85.7	77.1	54.3	35.2	21.0	14.82	11.79	10.21	6.94	5.98	3.25

Stalomicowa charakterystyka rozładowania (Watt, 25°C)

F.V/TIME	10min	15min	30min	60min	2h	3h	4h	5h	8h	10h	20h
9.60V	1121	1001	694	444	258	184	147	128	87.1	73.1	39.9
9.90V	1087	977	680	437	257	183	146	127	86.6	72.9	39.8
10.2V	1042	941	659	426	254	182	145	126	86.0	72.7	39.7
10.5V	997	909	643	418	250	181	144	125	85.4	72.3	39.5
10.8V	941	861	619	405	244	175	139	121	82.8	71.8	39.2